



628DV RAPISCAN

TECHNOLOGIE DOUBLE VUE, CONVOYEUR DE CHARGEMENT FACILE ET GRAND TUNNEL POUR L'INSPECTION À RAYONS X DES BAGAGES DE GRANDE TAILLE ET DES PETITES MARCHANDISES

- 🔍 L'INSPECTION/FILTRAGE DE GRANDS COLIS ET DES PETITS FRETS
- 🔍 HAUTE QUALITÉ D'IMAGE POUR LES COLIS COMPLEXES
- 🔍 CONVOYEUR À CHARGEMENT FACILE
- 🔍 TECHNOLOGIE DOUBLE VUE

CARACTÉRISTIQUES STANDARDS

- Imagerie multi-énergie (4 couleurs)
- Vue du sac précédent / suivant
- Archive d'images
- Touches de traitement d'image configurables
- Comptoir à bagages
- Affichage date / heure
- Indicateur de recherche
- UPS (Alimentation sans interruption)
- Moniteur à écran plat
- Support multilingue

FONCTIONS DE TRAITEMENT D'IMAGES STANDARD

- Crystal clear™
- Noir et blanc
- Décapage organique / inorganique
- Vidéo inverse
- Haute pénétration
- Pseudo couleur
- Faible pénétration
- Amélioration de bord variable
- Décapage de couleur variable
- Gamma variable
- Densité variable
- Zoom et panoramique continus dynamiques
- Zoom fixe (64x)



OUVERTURE DU TUNNEL (LXH) :
1,000 x 1,000 mm (39.4 x 39.4 in)

AVEC UNE GRANDE OUVERTURE DE TUNNEL DE 1000x1000MM ET UN CONVOYEUR BAS, LE **RAPISCAN 628DV** EST CONÇU POUR LE CONTRÔLE DE PETITS COLIS AINSI DES BAGAGES ET DES GRANDS PAQUETS POUR LE FRET AÉRIEN, LA DOUANE, LA PROTECTION DES INFRASTRUCTURES CRITIQUES ET LES APPLICATIONS DE CONTRÔLE D'ENREGISTREMENT POUR LA CARGAISON AÉRIENNE.

DÉTECTION D'EXPLOSIFS ET DE STUPÉFIANTS

Target™ et NARCScan™ sont conçus pour aider les opérateurs à détecter une gamme d'explosifs et de narcotiques, en temps réel pendant le processus de scan en identifiant une menace potentielle sur l'image à rayon X. Les algorithmes de détection Rapiscan sont basés sur des techniques d'analyse de matériaux réglementaires.

FACILITÉ D'UTILISATION POUR UN DÉBIT MAXIMAL

Avec plus de 13 outils de traitement d'images et des algorithmes d'alerte de détection, ce logiciel riche en fonctionnalités permet à l'opérateur de rechercher plus facilement et plus précisément les produits de contrebande.

TECHNOLOGIE AVANCÉE DOUBLE VUE

Comme l'exigent les régulateurs américains et européens, la 628DV utilise une technologie à double vue qui produit deux images simultanées (vues verticale et horizontale) de l'objet scanné. Il fournit une image plus complète, réduisant ainsi le besoin de repositionnement et de numérisation et permettant une détection rapide, précise et complète des menaces.





628DV RAPISCAN

SPÉCIFICATIONS TECHNIQUES

Dimensions:	Longueur: 4,249 mm (167.3 in.) Largeur: 2,026 mm (79.8 in.) Hauteur: 2,199 mm (86.6 in.)
Taille tunnel:	1,000 mm (L) x 1,000 mm (H) (39.4 x 39.4 in.)
Vitesse convoyeur:	0.20 m/sec (39.4 ft./min)
Charge convoyeur (Max):	200 Kg (441 lbs) distribué équitablement
Hauteur convoyeur (Approx.):	354 mm (13.9 in.)
Poids (Approx.):	Net: 1,772 Kg (3,907 lbs)
Alimentation:	115/230 VAC 310%, 60/50Hz

GÉNÉRATEUR DE RX ET PERFORMANCE DE L'IMAGE¹

Pénétration:	30 mm typique; 28 mm standard
Résolution:	40 AWG typique; 38 AWG standard
Refroidissement:	Bain d'huile scellé à air pulsé
Puissance anode:	Fonctionnant à 160kV
Courant du tube:	1.0 mA
Orientation:	Verticalement vers le bas

ENVIRONNEMENT DE FONCTIONNEMENT

Temp. de stockage:	-20°C à 50°C
Temp. de fonctionnement:	0°C à 40°C
Option Climats tropicaux :	0° à 50°C

CLASSE DE PROTECTION

Système:	IP20
Panneau de commande de l'opérateur:	IP43 ²

RÉGLEMENTATION GOUVERNEMENTALE

Qualifié par la liste des technologies de filtrage du fret aérien de la TSA (ACSTL)
Qualifié par le fret aérien de Transports Canada (TC)
Conforme au règlement (CE) n° 300/2008
Conforme au règlement (UE) n° 2015/1998
Conforme à la Décision de la Commission Européenne (UE) C (2015) 8005
Certifié par l'autorité de l'aviation civile française (STAC)

SANTÉ ET SÉCURITÉ

Les produits de Rapiscan Systems sont conformes à toutes les exigences applicables de la FDA américaine et des organismes de réglementation internationaux équivalents, contenues dans la norme de performance en matière de radioprotection[21 CFR 1020.40] et la norme de performance générale[21 CFR Part 1010] ainsi que la norme CEI 61010-2-091.
Les fuites de rayonnement des systèmes d'inspection des bagages et des colis Rapiscan sont bien en deçà des limites réglementaires avec moins de 1 µSv/hr à 10 cm de toutes les surfaces de l'armoire à rayons X

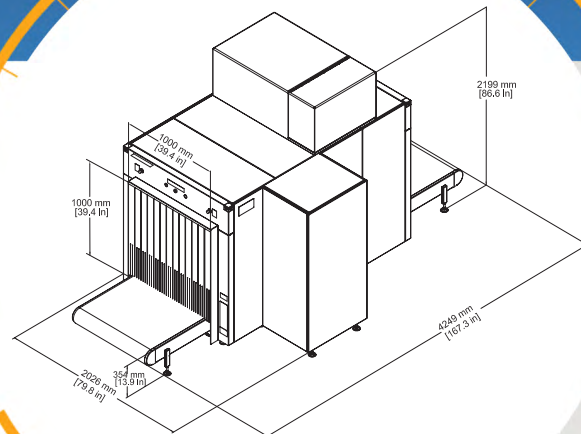

OPTIONS ET ACCESSOIRES

- Alerte de détection d'explosifs (Target™)
- Alerte de détection de stupéfiants (NARCScan™)
- Alerte de seuil de densité (DTA)
- Projection d'images de menaces (TIP)
- Réseau de projection d'images de menace (TIPNet)
- Examen des archives d'images à distance (NETView™)
- Automatisation de la gestion des rayons X en réseau et système Link (NEXLink™)
- Station d'affichage réseau multi-système (NDS)
- Archivage automatique des images
- Archivage d'images amélioré
- Programme de formation des opérateurs (OTP)
- Scan manuel
- Piédestal opérateur
- Pieds pour les tapis
- Capteur de présence d'opérateur optique
- Connexion SmartCard
- Conditionneur d'énergie
- Accessoires pour convoyeurs
- Poste de travail à distance
- Support d'imprimante universelle

(1) Performance indiquée telle que mesurée par Kit de test de validation d'imagerie Rapiscan.

(2) Avec couvercle optionnel remplaçable.

Avec le développement continu de nos produits Rapiscan Systems se réserve le droit de modifier sans préavis. Les photos des produits sont données à titre de référence générale. Veuillez noter qu'en raison des lois et réglementations américaines, tous les produits Rapiscan ne sont pas disponibles à la vente dans tous les pays sans restriction. Veuillez contacter votre service commercial Rapiscan Systems pour obtenir plus de renseignements.

HTDS

Parc d'Activités du Moulin de Massy - 3 rue du Saule Trapu
BP246 - 91882 Massy Cedex France

Tel : +33 (0) 1 64 86 28 28 - Fax : +33 (0) 1 69 07 69 54 - info@htds.fr - www.htds.fr

HTDS Algérie: +213 232 384 01/02

HTDS Maroc: +212 222 749 59

HTDS Égypte: +202 229 053 06

HTDS Libye: +218 91 69 50 70 8

HTDS Madagascar: +261 34 40 664 72

HTDS Tunisie : +216 70 836 961