



## ORION 918CX RAPISCAN

SYSTÈME COMPACT D'INSPECTION DES  
BAGAGES A MAIN ET PETITS COLIS

- MEILLEURE RÉOLUTION ET DISCRIMINATION DES MATERIAUX DE L'INDUSTRIE
- DÉTECTION D'EXPLOSIFS ET DE STUPÉFIANTS
- QUALITÉ D'IMAGE À FAIBLE DENSITÉ AMÉLIORÉE
- POSSIBILITÉ DE MISE EN RÉSEAU ET VISUALISATION À DISTANCE

### IMAGERIE EN QUADRICHROMIE SP4

En complément de la version classique 4-couleurs, le 918CX propose une nouvelle option à l'opérateur grâce à spectrum 4 couleurs (SP4). Cette innovation offre une qualité d'image supérieure qui permet une identification rapide et efficace des menaces, tout en fluidifiant le débit et en maintenant une sécurité optimale.

### MODE DUAL Z<sub>EFF</sub>

Cette fonction aide l'opérateur à identifier rapidement les matières organiques, soit en mode «gamme» qui met en évidence les zones en fonction des valeurs d'efficacité Z de 7, 8 ou 9 sélectionnées par l'opérateur, soit en mode Interactif qui donne à l'opérateur la possibilité d'afficher le nombre d'efficacité Z d'un pixel sélectionné.

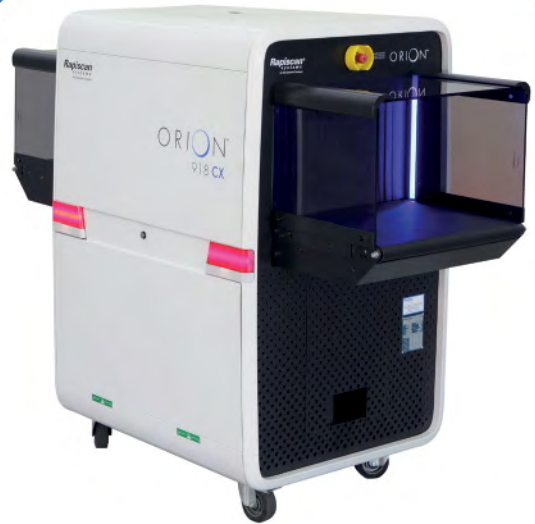

OUVERTURE DU TUNNEL (L X H) :  
540MM X 360MM

LE NOUVEAU SCANNER 918CX EST UN SYSTÈME D'INSPECTION À RAYONS X COMPACT ET POLYVALENT, DOTÉ D'UNE QUALITÉ D'IMAGE EXCEPTIONNELLE ET D'EXCELLENTE CAPACITÉ DE DÉTECTION. IL SE DÉPLOIE FACILEMENT ET CONVIENT PARTICULIÈREMENT AUX ESPACES RESTREINTS.

### DÉTECTION D'EXPLOSIFS ET DE STUPÉFIANTS

Les modes Target et NARCScan sont conçus pour détecter un large éventail d'explosifs et de stupéfiants en temps réel pendant le processus d'inspection en signalant une menace potentielle sur l'image RX. Les algorithmes de détection de Rapiscan Systems s'appuient sur des techniques d'analyse des matériaux approuvées par les autorités réglementaires.

### CONFORMITÉ RÉGLEMENTAIRE

Les performances du 918CX sont conformes à la réglementation obligatoire (CE) n° 300/2008, règlement d'application (CE) 1998/2015 et la mise à jour 815/2017, décision d'application de la CE n° 8005/2015 et mise à jour 3030/2017 pour la sûreté aérienne dans l'Union européenne.



# ORION 918CX RAPISCAN

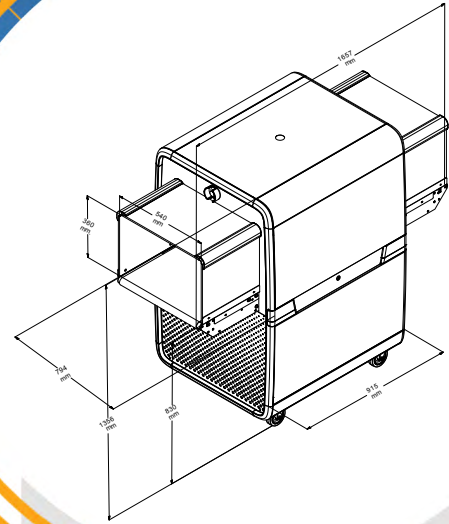

## SPÉCIFICATIONS TECHNIQUES <sup>1</sup>

Dimensions	L : 1657 mm
	I : 794 mm
	H : 1356 mm
Taille du tunnel	L : 540 mm
	H : 360 mm
Hauteur du convoyeur	830 mm
Poids	414 Kg

## ENVIRONNEMENT & PUISSANCE

Température de stockage	-20°C à 50°C
Température de fonctionnement	0°C à 40°C
Humidité relative	5 à 95% sans condensation
Alimentation	100/110/120/200/208 /220/230/240 VAC 310%

## PERFORMANCE <sup>2</sup>

Vitesse du convoyeur <sup>1</sup>	0.20 m/sec (39.4 ft/min)
Charge du convoyeur <sup>1</sup>	165 Kg
Pénétration	33 AWG typique
	31 AWG standard
Résolution	40 AWG typique
	38 AWG standard
Résolution spatiale	0,8 mm Vertical & Horizontal

## OPTION HAUTE VITESSE

Vitesse du convoyeur <sup>1</sup>	0.35 m/sec (68.9 ft/min)
Pénétration	30 mm typique,
	29 mm standard
Résolution	36 AWG typical,
	34 AWG standard
Résolution spatiale	0,8 mm Vertical & Horizontal

## GÉNÉRATEUR DE RAYONS X

Puissance anode	140kV
Orientation	Diagonalement vers le haut

## CARACTÉRISTIQUES ET OPTIONS

- Menaces explosives, narcotiques et alertes de densité
- Spectre 4
- 17 Fonctions de traitement d'image
- Amélioration de la faible densité SINERGY
- Double mode Z efficace
- Technologie CrystalClear™
- Archivage amélioré et automatique des images
- Projection d'images de menaces approuvées par l'U.E.
- Surveillance à distance de statut
- Contrôle à distance des archives
- Réseau de résolution d'alarmes multi-systèmes
- 13 langues disponibles
- Système d'exploitation 64 bits

1. Valeurs approximatives

2. Performances déclarées mesurées par le kit de test de validation d'imagerie Rapiscan®

## HTDS

Parc d'Activités du Moulin de Massy - 3 rue du Saule Trapu  
BP246 - 91882 Massy Cedex France

Tél : +33 (0) 1 64 86 28 28 - Fax : +33 (0) 1 69 07 69 54 - info@htds.fr - www.htds.fr

HTDS Algérie : +213 232 384 01/02

HTDS Maroc : +212 222 749 59

HTDS Egypte : +202 229 053 06

HTDS Lybie : +218 91 69 50 70 8

HTDS Madagascar : +261 34 40 664 72

HTDS Tunisie : +216 70 836 961