



F-11 PITAGONE

LA BARRIÈRE MODULABLE
ANTI-VÉHICULE BÉLIER

- ASSEMBLAGE ET MISE EN PLACE TRÈS RAPIDE (15 MINUTES)
- S'ADAPTE À TOUTES LES SURFACES ET À TOUS LES TERRAINS (Y COMPRIS TROTTOIRS ET DÉNIVELÉS)
- ENTIÈREMENT MOBILE ET DÉPLAÇABLE
- LONGUE DURÉE DE VIE ET ENTRETIEN MINIMAL

LA BARRIÈRE MODULABLE - PITAGONE F-11

Cette barrière mobile unique en son genre a été conçue pour protéger les foules des véhicules bélier lors de rassemblements de personnes. Elle permet de stopper un camion de 7.5 tonnes lancé à 48 km/h. sa conception a été brevetée et son efficacité certifiée.

Constituée d'éléments compacts au stockage et au transport aisés, son assemblage et sa mise en place ne prennent que 15 minutes et ne nécessitent aucun outil particulier. Elle bénéficie en outre d'une longue durée de vie et ne demande qu'un entretien minimal.

CARACTÉRISTIQUES

Grâce à son assemblage rapide et aisé, la barrière modulable PITAGONE F-11 s'adapte à toutes les surfaces et à tous les terrains (y compris les trottoirs et autres dénivelés).

Elle peut être déplacée très rapidement, afin de libérer le passage aux véhicules prioritaires (ambulances, camions de pompiers, etc.).



LA BARRIÈRE MODULABLE MOBILE ANTI VÉHICULE BÉLIER PITAGONE F-11 EST UNIQUE EN SON GENRE. ELLE A ÉTÉ CONÇUE POUR PROTÉGER LES FOULES DES VÉHICULES BÉLIER LORS DE RASSEMBLEMENTS DE PERSONNES.





F-11 PITAGONE

DÉTAILS TECHNIQUES

Profilé acier	Epaisseur 6 mm
Assemblage	Goupille à libération rapide en acier inoxydable
Traitement de surface	Thermolaqué rouge et gris
Poignée	Plastique noir
Roulettes	A fortes charges en polyuréthane moulé
Certifications	PAS 68:2013 / IWA 14-1:2013

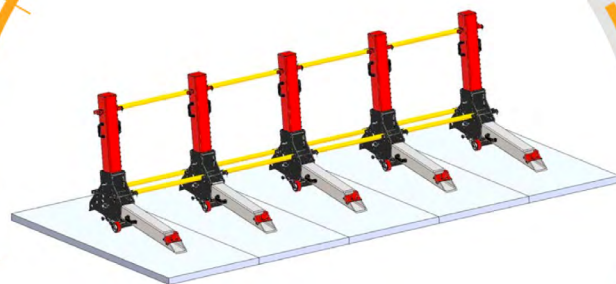

GÉRER LA MENACE, POUR QU'UNE SITUATION DE CRISE NE SE TRANSFORME PAS EN CHAOS !

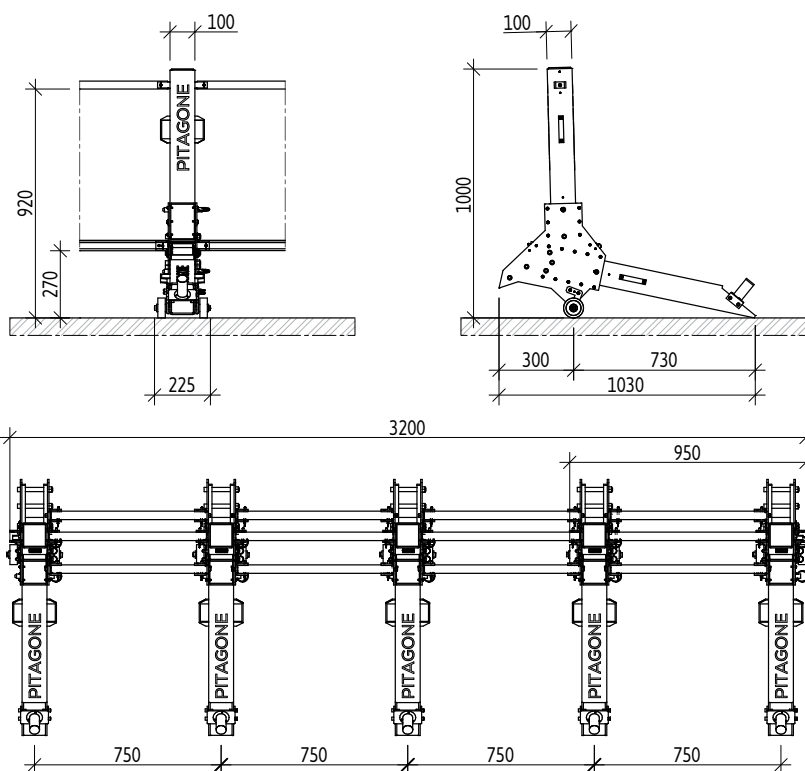

PAS 68:2013



IWA14-1

Solution brevetée et certifiée



Installation rapide et facile



Libération du passage en quelques secondes

HTDS

Parc d'Activités du Moulin de Massy - 3 rue du Saule Trapu

BP246 - 91882 Massy Cedex France

Tél : +33 (0) 1 64 86 28 28 - Fax : +33 (0) 1 69 07 69 54 - info@htds.fr - www.htds.fr

HTDS Algérie : +213 232 384 01/02

HTDS Maroc : +212 222 749 59

HTDS Egypte : +202 229 053 06

HTDS Lybie : +218 91 69 50 70 8

HTDS Madagascar : +261 34 40 664 72

HTDS Tunisie : +216 70 836 961

